

SW 90

Semmelmann

Senkstil Senkung

TRUMPF

Technische  
Information

TRUMPF GmbH +Co  
Produktbereich Stanzwzkg.  
D 7016 Gerlingen  
Telef. 07156/303-632  
Telefax \* /303-310

Blatt 2 v. 2 Blatt

Bearbeitet:662sd

Datum:8.2.93

Senkformwerkzeug n. oben, kpl. 7336-2W31.01-.07

(für alle TRUMATIC und manuelle Maschinen) M2.5 - M10

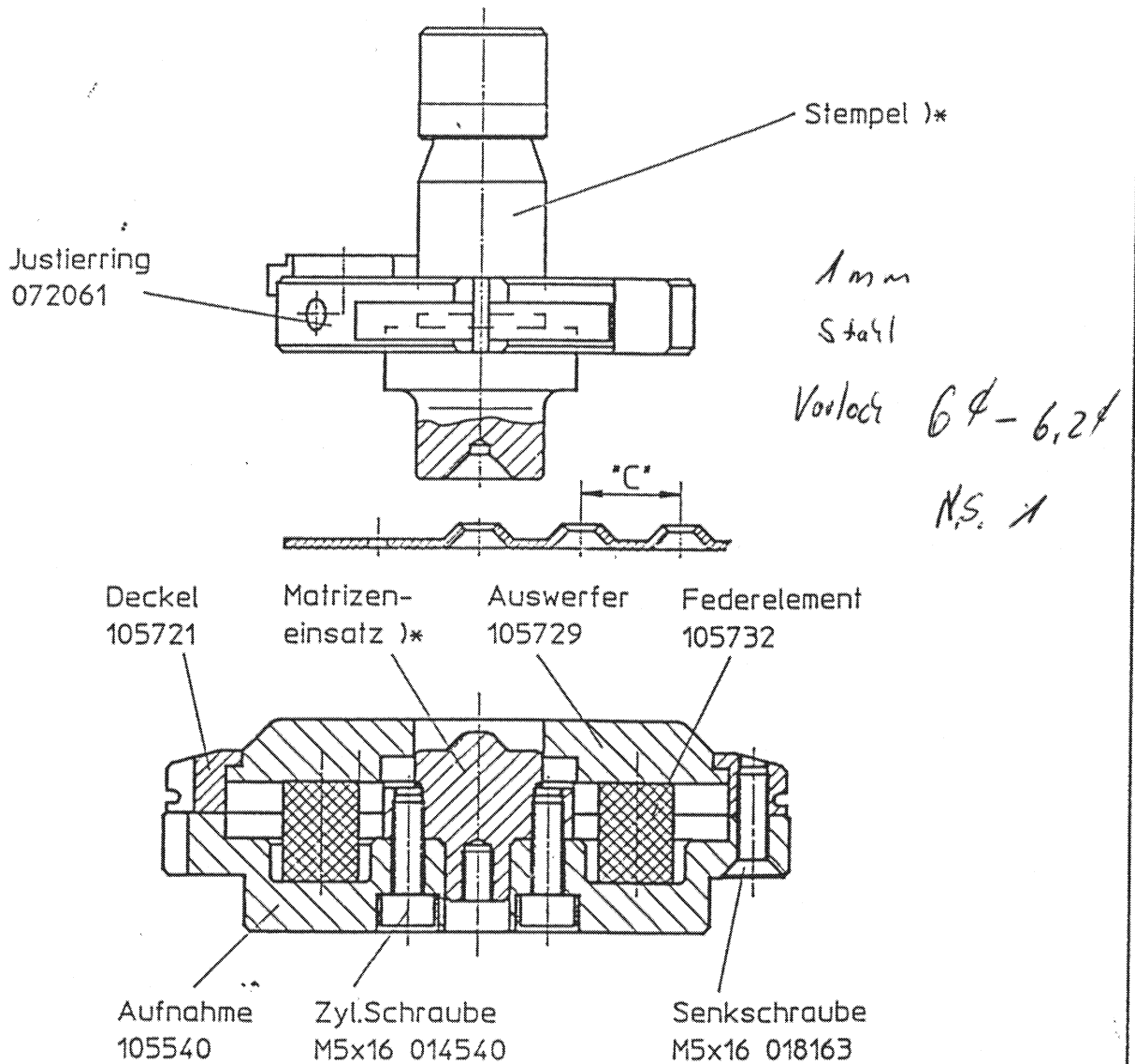

Abmess.	Abstand 'C'	Vorloch- $\phi$ $\pm 0.2$ / Blechdicke s						
		0.5	0.8	1.0	1.2	1.5	2.0	2.5
M2.5	17	2.0		2.2		2.3	2.4	2.5
M 3	17	2.4		2.6		2.7	2.8	3.0
M 4	19	3.3		3.5		3.6	3.7	3.8
M 5	19	4.2		4.4		4.5	4.6	4.8
M 6	21	5.0		5.2		5.3	5.4	5.5
M 8	30	6.2		6.5		6.8	7.0	7.2
M 10	32	7.5		7.8		8.0	8.2	8.5

)\* Stempel und Matrizeneneinsatz entsprechend Werkzeugabmessung bzw. Blechdicke.